

Entsorgungshinweise nach ElektroG

„Besitzer von Altgeräten müssen diese einer vom unsortierten Siedlungsabfall getrennten Entsorgung zuführen. Altgeräte sind nicht über den Hausmüll, sondern über spezielle Sammel- und Rückgabesysteme zu entsorgen.“

Besitzer von Altgeräten haben Batterien und Akkumulatoren, die nicht vom Altgerät umschlossen sind, sowie Lampen, die zerstörungsfrei aus dem Altgerät entnommen werden können, im Regelfall vor der Abgabe an einer Erfassungsstelle vom Altgerät zu trennen. Das gilt nicht, soweit Altgeräte bei öffentlich-rechtlichen Entsorgungsträgern abgegeben und dort zum Zwecke der Vorbereitung zur Wiederverwendung repariert werden. Besitzer von Altgeräten aus privaten Haushalten können diese bei den Sammelstellen der öffentlich-rechtlichen Entsorgungsträger oder bei den von Herstellern und Vertreibern im Sinne des ElektroG eingerichteten Rücknahmestellen unentgeltlich abgeben.

Ein Onlineverzeichnis der Sammel- und Rücknahmestellen finden Sie hier:
<https://www.e-schrott-entsorgen.org/>

Manche Altgeräte enthalten sensible personenbezogene Daten, insbesondere Geräte der Informations- und Telekommunikationstechnik wie Computer und Smartphones. Es liegt in Ihrem eigenen Interesse zu beachten, dass Sie selbst für die Löschung der Daten auf den zu entsorgenden Altgeräten verantwortlich sind. Das auf Elektro- und Elektronikgeräten abgebildete Symbol einer durchgestrichenen Mülltonne bedeutet, dass das Gerät am Ende seiner Lebensdauer getrennt vom unsortierten Siedlungsabfall zu entsorgen ist.“

Disposal Instructions according to ElektroG

„Owners of old devices must dispose of them separately from unsorted municipal waste. Old devices must not be disposed of with household waste but through special collection and return systems.“

Owners of old devices must separate batteries and accumulators not enclosed by the old device, as well as lamps that can be removed from the old device without destruction, from the old device before handing it over to a collection point. This does not apply if old devices are handed over to public-law waste disposal authorities and are separated there for the purpose of preparing them for reuse. Owners of old devices from private households can hand them in free of charge at the collection points of public-law waste disposal authorities or at the collection points set up by manufacturers and distributors in accordance with the ElektroG.

An online directory of collection and return points can be found here: <https://www.e-schrott-entsorgen.org/>

Some old devices contain sensitive personal data, especially devices in information and communication technology such as computers and smartphones. It is in your own interest to ensure that you are responsible for deleting the data on the old devices to be disposed of. The symbol of a crossed-out dustbin on electrical and electronic equipment means that the device must be disposed of separately from unsorted municipal waste at the end of its service life.“

SIGOR Licht GmbH

Eichenhofer Weg 81
 42279 Wuppertal
 Germany

Tel. +49 2339 1261-0
 Fax +49 2339 1261-61

www.sigor.de
info@sigor.de

Installationsanleitung
 Installation instructions

Downlight 60 Diled 5 W

CE RoHS IP20    



Downlight 60 Diled 5 W:

5723001	weiß
5723201	weiß
5723501	stahl
5723701	stahl
5722101	schwarz
5722001	schwarz

Vor Arbeitsbeginn

Wir bitten Sie diese Installations- und Betriebsanleitung aufmerksam zu lesen und alle Anweisungen sorgfältig zu befolgen. Die Installation dieser Leuchte darf zu ihrer Sicherheit nur von einer Elektrofachkraft durchgeführt werden. Vor Arbeitsbeginn den betreffenden Anlagenteil unbedingt Spannungsfrei schalten. Beachten Sie bei allen Tätigkeiten die Vorschriften zur Arbeitssicherheit und Gesundheitsschutzinsbesondere die entsprechende Auswahl der VDE 0100. Vor Beginn der Installation ist der betreffende Anlagenteil unter Einhaltung der fünf Sicherheitsregeln freizuschalten. Prüfen Sie die Leuchte vor der Inbetriebnahme auf Unversehrtheit, nehmen Sie nur unbeschädigte Produkte in Betrieb! **WARNHINWEIS:** Die Missachtung dieser Regeln kann zu lebensgefährlichen Fehlern durch elektrische Spannung führen.

Before starting work

Please read and follow this installation and operating manual carefully. The installation of this luminaire must be carried out by an electrician for your safety. Before starting work, always disconnect the relevant part of the system from the electricity supply. Follow safety and health regulations for all activities, especially the relevant selection of VDE 0100. Before starting the installation, isolate the relevant part of the system following the five safety rules. Check the luminaire for integrity before commissioning, only operate undamaged products! **WARNING:** Failure to follow these rules can lead to life-threatening electrical faults.

Bestimmungsgemäße Verwendung

Der Einbaustrahler Downlight 60 Diled 5W gewährleistet die Schutzart IP20 und ist bestimmt für die Montage auf festen und tragfähigen Untergründen im trockenen Innenbereich bei Umgebungstemperaturen von -10 bis +30 °C an 220-230 V 50 Hz Wechselspannung. Zum bestimmungsgemäßen Gebrauch gehört auch die Beachtung aller Informationen dieser Anleitung, insbesondere die Beachtung der Sicherheitshinweise. **HINWEIS:** Die Leuchten sind nicht für die Abdeckung mit isolierendem Material wie z.B. Mineralwolle bestimmt. Jede andere Verwendung gilt als nicht bestimmungsgemäß und kann zu Sach- oder Personenschäden führen. Reinigung mit einem feuchten Tuch ohne Lösungsmittel.

Intended Use

The Diled luminaires ensure protection class IP20 and are intended for mounting on stable and load-bearing surfaces indoors at ambient temperatures of -10 bis +30 °C with 220-230 V 50Hz AC. Proper use also includes observing all information in this manual, especially the safety instructions. **NOTE:** The luminaires are not intended to be covered with insulating material such as mineral wool. Any other use is considered improper and may result in property or personal damage. Clean with a damp cloth without solvents.

Lichtquelle nicht durch den Endanwender austauschbar

Die Lichtquelle dieser Leuchte ist nicht austauschbar. Wenn die Lichtquelle das Ende ihrer Lebensdauer erreicht hat, ist die gesamte Leuchte zu ersetzen (EN60598-1 3.3.21). Der Austausch oder die Instandsetzung der Leuchte darf nur von einer Elektrofachkraft erfolgen. Vorsicht! Gefahr eines Stromschlags.

Non-user-replaceable light source

The light source of this luminaire is not replaceable. When the light source has reached the end of its service life, the entire luminaire must be replaced (EN60598-1 3.3.21). The luminaire may only be replaced or repaired by a qualified electrician. Caution! Risk of electric shock.

Entsorgung

Leuchten von SIGOR sind RoHS konform und gehören am Ende ihrer Lebenszeit zurück zu ihrem Fachhändler oder in eine Sammelstelle für Elektrogeräte. Bitte nicht im Hausmüll entsorgen.



Disposal

SIGOR luminaires are RoHS compliant and should be returned to their dealer or an electronic waste collection point at the end of their life. Do not dispose of them in household waste.



Lieferumfang

Einbaustrahler Downlight 60 Diled 5W. Diese Installations- und Betriebsanleitung

Scope of delivery

Downlight 60 Diled 5W. This installation and operating manual

Haftungsausschluss

HINWEIS: Bei Nichtbeachtung dieser Anleitung sowie bei unsachgemäßer Verwendung besteht kein Garantieanspruch, die SIGOR Licht GmbH übernimmt in dem Fall keinerlei Haftung.

Disclaimer

NOTE: In case of non-compliance with this manual and improper use, there is no warranty claim, and SIGOR Licht GmbH assumes no liability in such cases. This manual is an integral part of the product and must be included in the construction documentation.

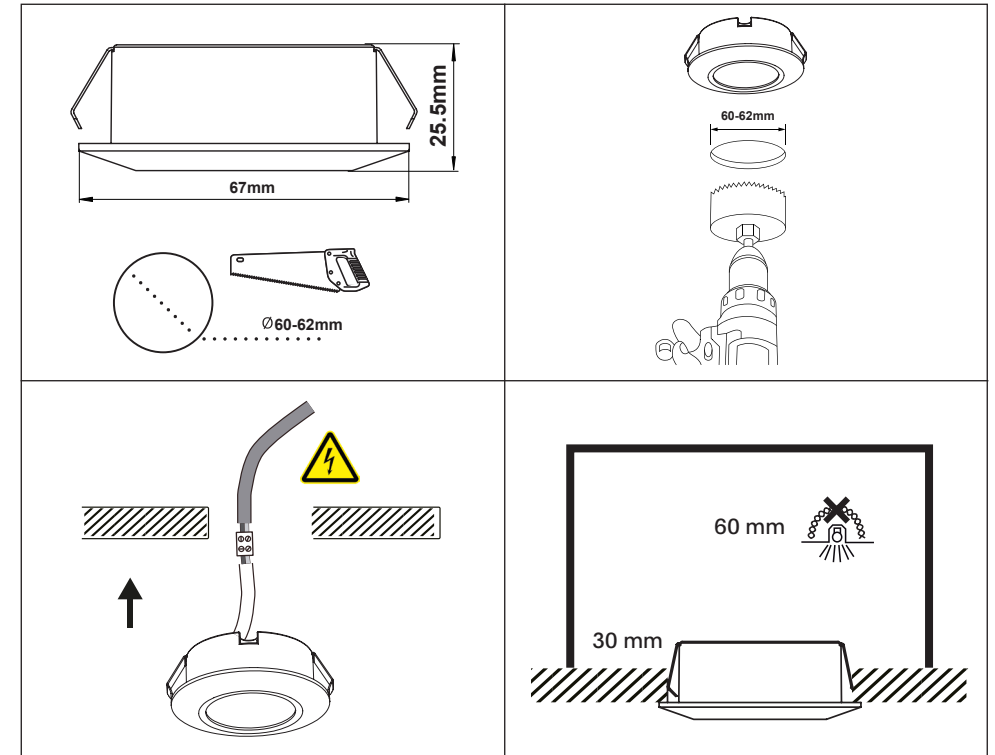

1. Die Leuchte auspacken und am Montageort einen geeigneten Deckenausschnitt \varnothing 60-62 mm erstellen.
Unpack the luminaire and create a suitable ceiling cut-out (\varnothing 60-62 mm) at the mounting location.
2. Die Anschlussleitung mit dem Deckenauslass verbinden. Das Anschlussmaterial ist ggf. den örtlichen Anforderungen anzupassen.
Connect the connection pipe to the ceiling outlet. The connection material is to be adapted to local requirements if necessary.
3. Für das Thermomanagement empfohlene Mindestabstände in der Decke:
30 mm seitlich und 60 mm nach oben, nicht mit Isoliermaterial abdecken.
For thermal management, the recommended minimum distances in the ceiling: 30 mm at the sides and 60 mm at the top, do not cover with insulating material.
4. Mindestabstand nach unten, zum Lichtaustritt: 20 cm
Minimum distance below, to the light outlet: 20 cm